

Transenne Stradali Cantieristiche Modulari
Diametro 32

TRANSENNA MOBILE IN ACCIAIO
 ZINCATO MODELLO MA.MA 110cm
 X 250cm



Produzione:

La produzione di tutte le Transenne Mobili Stradali Cantieristiche Modulari avviene per intero dentro i nostri stabilimenti, dove si procede al taglio del ferro, alla piegatura saldatura e alla zincatura a caldo. Tutti i processi sono eseguiti internamente dal nostro personale, salvo la zincatura a caldo

Esempio di aggancio
 imballaggio zampini

Esempio di



Utilizzo:

Le transenne modulari vengono utilizzate principalmente per delimitare cantieri stradali, depositi, passaggi pedonali, luoghi dove si svolgono manifestazioni sportive e culturali.

Esempio imballaggio per Trasporto



Caratteristiche tecniche:

- Dimensioni massimo ingombro:

Tubolare diam 32 sp 1.5 mm, compreso traverso orizzontale altezza senza zampa 81.5 cm

Con zampa 120 cm, zampino girevole

Peso senza zampa 12.5 kg circa, con zampe 16kg circa .

Elementi verticali nr10 tondini diam 8 mm e numero 3 piattini 12x 3 mm preforati per aggancio pannelli, interasse fori a 150 cm

- Certificazioni:

CE, EN 12899/1:2007; Grado acciaio S235JRH; Zincatura a caldo EN1090.

OPTIONAL:



PANNELLO 20 cm x 150 cm Bianco/Rosso Cl.1

Disegno tecnico e scheda tecnica

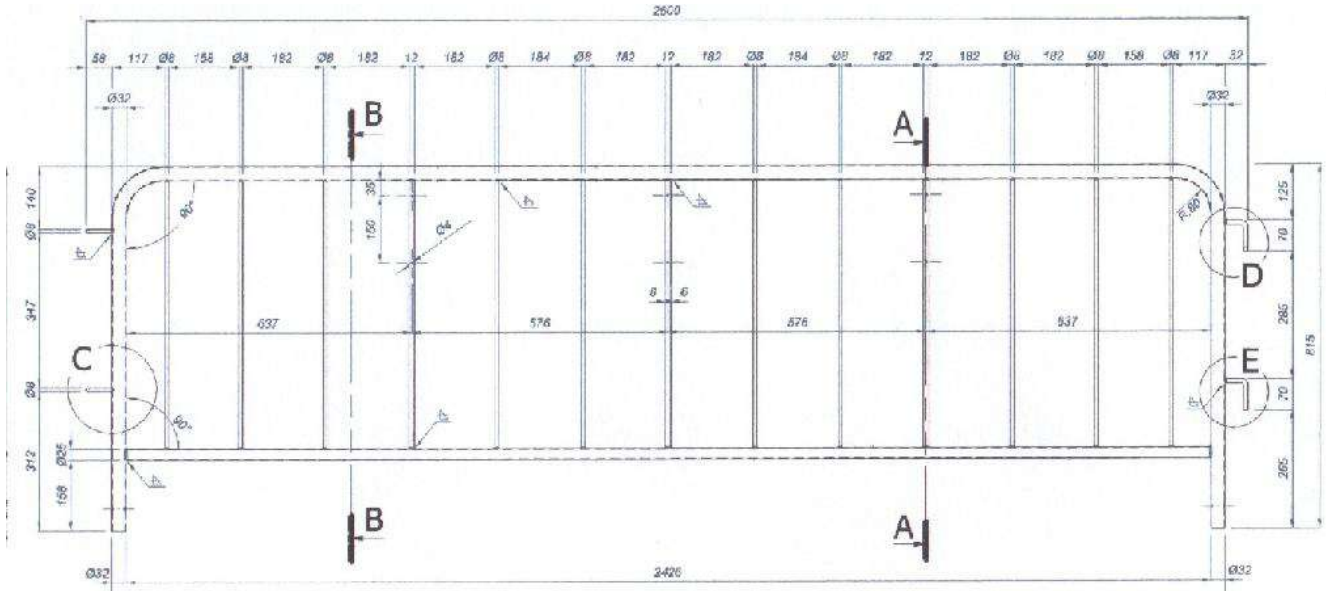

Zampini:
 zampa normale ruotabile

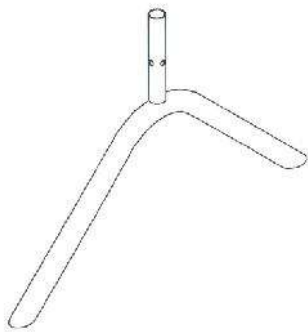
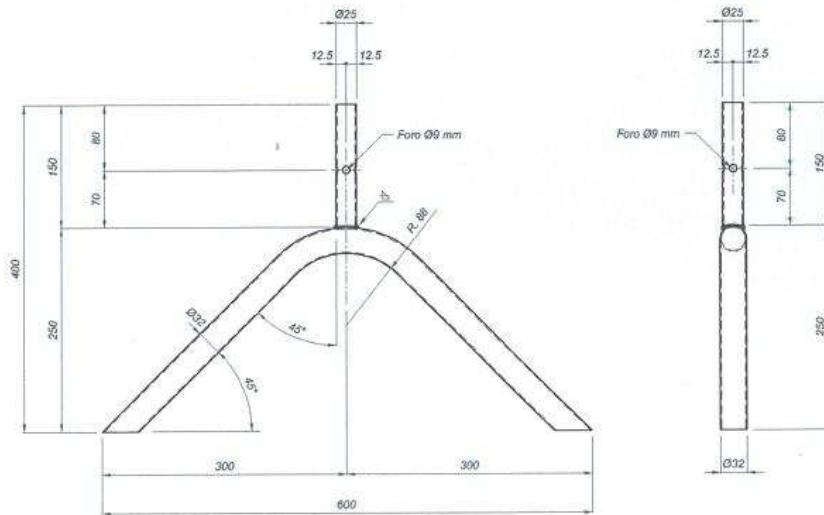

Zampa tipo Roma optional

